

SMÅ AKKUMULERINGSTANKE

Kingspan Miljøcontainere A/S' akkumuleringsstanke er ikke omfattet af Miljøministeriets olietankbekendtgørelse.

Tankene er beregnet til 1 bar overtryk under forudsætning af at tankene er 100% vandfyldte.

Må udelukkende anvendes til åben expansion.



2 stk. 2" muffer i hver ende-bund (horisontale tanke)

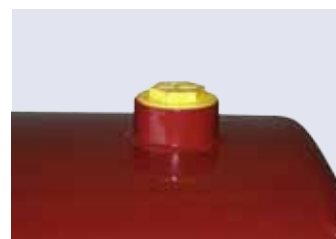

2 stk. 2" muffer i tankryg (horisontale tanke)

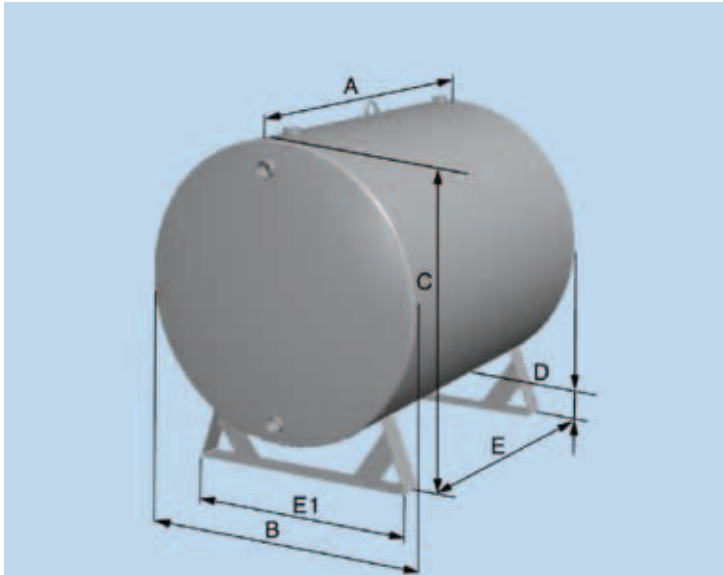
Udvendig korrosionsbeskyttelse

- Pulverlakering i henhold til korrosionsklasse C1.

Indvendig korrosionsbeskyttelse

- Ubeskyttet.



Tanken må kun løftes i tom tilstand. Nedenstående mål er vejledende.

INDHOLD	TYPE	LÆNGDE	BREDDE	HØJDE*	FRIHØJDE	KONSOLAFSTAND		VÆGT
		A	B	C	D	E	E1	
750 l	Opretstående	-	ø950 mm	1287 mm	0	-	-	150 kg
1000 l	Opretstående	-	ø950 mm	1629 mm	0	-	-	175 kg
1500 l	Opretstående	-	ø1150 mm	1641 mm	0	-	-	225 kg
1500 l	Liggende	1550 mm	ø1150 mm	1300 mm	150 mm	1060 mm	930 mm	200 kg
2500 l	Liggende	2500 mm	ø1150 mm	1300 mm	150 mm	2010 mm	930 mm	300 kg
4000 l	Liggende	3950 mm	ø1150 mm	1300 mm	150 mm	3360 mm	930 mm	650 kg
5900 l	Liggende	3640 mm	ø1500 mm	1650 mm	150 mm	2770 mm	1270 mm	750 kg

* Fra underlag til tankryg