

## OVALE SMØREOLIETANKE

Kingspan Miljøcontainere A/S' ovale smøreolietanke er typegodkendte i henhold til Miljøministeriets gældende olietankbekendtgørelse.

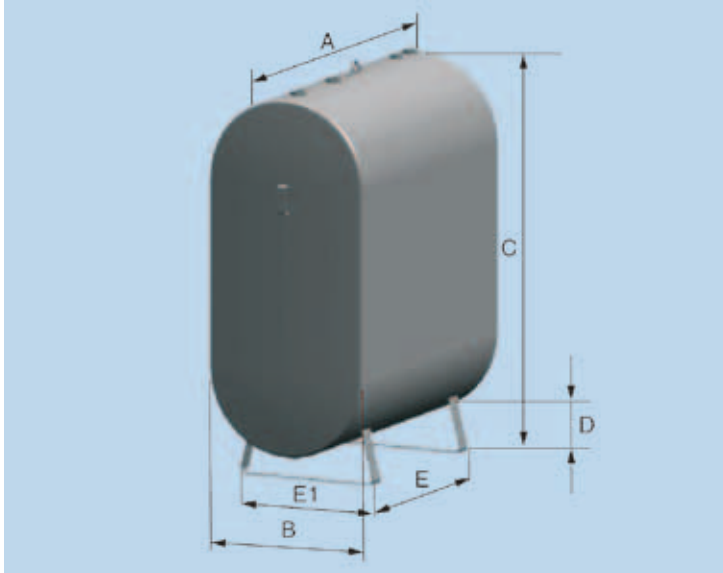

Aflåselig 2" påfyldning.  
Oliestandsmåler med liter-skala.



### Tankattest

Kingspan Miljøcontainere A/S udsteder en tankattest, der indeholder en beskrivelse af tanken, typegodkendelsesnummer samt et unikt tanknummer. Tankejereren skal fremsende tankattesten til kommunen umiddelbart efter etablering af tanken.

### Udvendig korrosionsbeskyttelse

Indendørs opstilling (tank, der er omfattet af en opvarmet bygnings ydervægge):

- Pulverlakering i henhold til korrosionsklasse C1. - Der stilles ingen krav i bekendtgørelsen om overfladebeskyttelse af tanke til indendørs opstilling.

Udendørs opstilling:

- Pulverlakering i henhold til korrosionsklasse C3 ifølge olietankbekendtgørelsens retningslinjer.

### Indvendig korrosionsbeskyttelse

- Anodebeskyttelse i henhold til olietankbekendtgørelsens krav.

### Standardudstyr

- Tankalarm/udluftning
- Påfyldningsstuds med 2" gevind
- Oliestandsmåler med liter-skala
- Styrerør for oliestandsmåler
- 1" sugerør til pumpe

### Ekstraudstyr

- Smøreoliepumpe
- Slangerulle
- Pistol

Tanken må kun løftes i tom tilstand. Nedenstående mål er vejledende.

INDHOLD	LÆNGDE	BREDDE	HØJDE*	FRIHØJDE	KONSOLAFSTAND		VÆGT
	A	B	C	D	E	E1	
1200 l	1280 mm	725 mm	1630 mm	125 mm	800 mm	615 mm	180 kg
1800 l	1880 mm	725 mm	1630 mm	125 mm	1380 mm	615 mm	240 kg

\* Fra underlag til tankryg