

OVALE DIESELIETANKE

Kingspan Miljøcontainere A/S' ovale dieselietaanke er typegodkendte i henhold til Miljøministeriets gældende olietankbekendtgørelse.



Pumpeudstyr

Tanken kan monteres med pumpeudstyr fra vort omfattende program.



Automatpistol

Stopper tankningen automatisk, når tanken er fuld.



Aflåselig 2" påfyldning.
Oliestandsmåler med liter-skala.



Tankalarm/udluftning

Under påfyldningen udsendes en fløjtetone, der stopper når tanken er fuld.

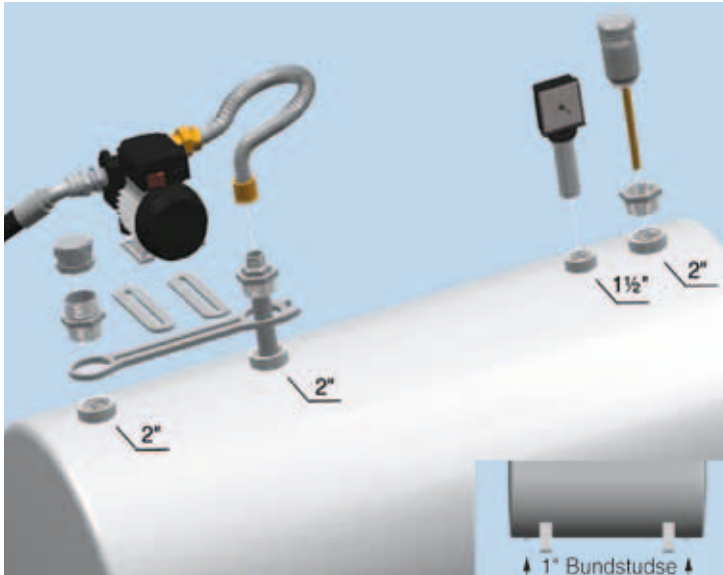

Tankattest

Kingspan Miljøcontainere A/S udsteder en tankattest, der indeholder en beskrivelse af tanken, typegodkendelsesnummer samt et unikt tanknummer. Tankeejeren skal fremsende tankattesten til kommunen umiddelbart efter etablering af tanken.

Udvendig korrosionsbeskyttelse

Udendørs opstilling:

- Pulverlakering i henhold til korrosionsklasse C3 ifølge olietankbekendtgørelsens retningslinjer.

Indvendig korrosionsbeskyttelse

- Anodebeskyttelse i henhold til olietankbekendtgørelsens krav.

Standardudstyr

- Tankalarm/udluftning
- Påfyldningsstuds med 2" gevind
- Oliestandsmåler med liter-skala
- Styre rør for oliestandsmåler
- 1" sugerør til pumpe

Ekstraudstyr

- Div. pumpeudstyr

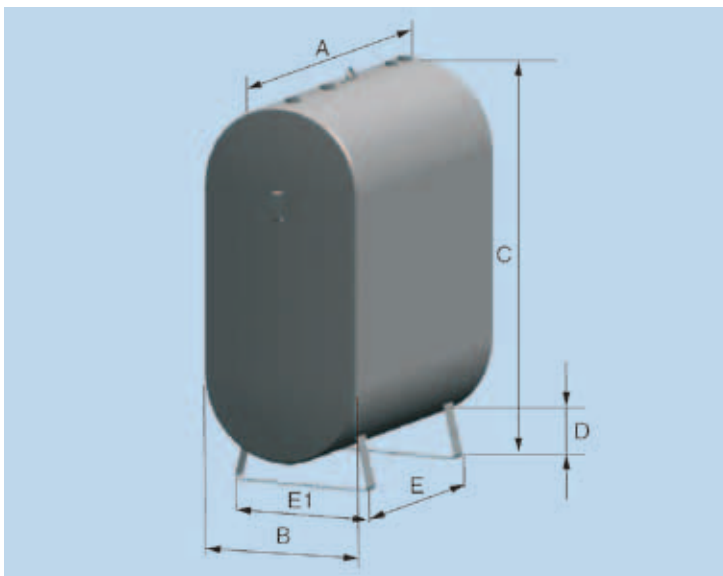

Tanken må kun løftes i tom tilstand. Nedenstående mål er vejledende.

INDHOLD	LÆNGDE	BREDE	HØJDE*	FRIHØJDE	KONSOLAFSTAND		VÆGT
	A	B	C	D	E	E1	
1200 l	1280 mm	725 mm	1630 mm	125 mm	800 mm	615 mm	180 kg
1800 l	1880 mm	725 mm	1630 mm	125 mm	1380 mm	615 mm	240 kg

* Fra underlag til tankryg