

FIRKANTEDE SMØREOLIETANKE

Kingspan Miljøcontainere A/S' firkantede smøreolietanke er typegodkendte i henhold til Miljøministeriets gældende olietankbekendtgørelse.



Anodebeskyttet tank



Justérbare ben

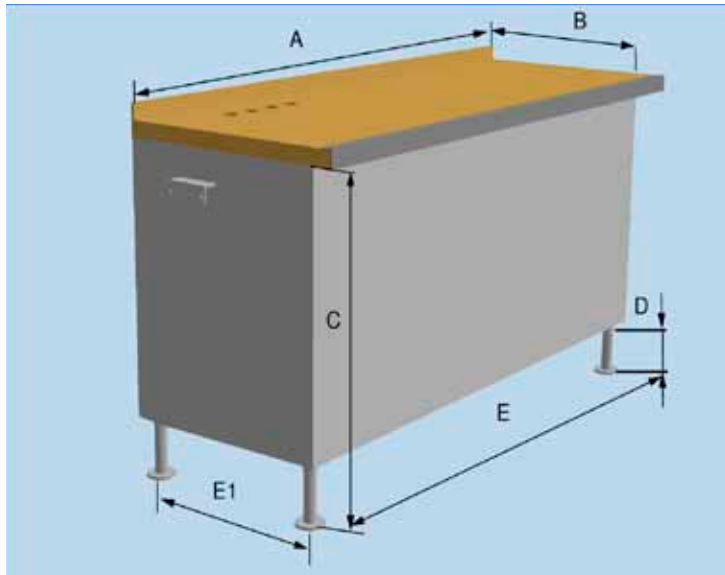

Tankattest

Kingspan Miljøcontainere A/S udsteder en tankattest, der indeholder en beskrivelse af tanken, typegodkendelsesnummer samt et unikt tanknummer. Tankeejeren skal fremsende tankattesten til kommunen umiddelbart efter etablering af tanken.

Udvendig korrosionsbeskyttelse

- Pulverlakering i henhold til korrosionsklasse C2.

Indvendig korrosionsbeskyttelse

- Anodebeskyttelse i henhold til olietankbekendtgørelsens krav.

Standardudstyr

- Tankalarm/udluftning
- Påfyldningsstuds med 2" gevind
- Oliestandsmåler med cm-skala
- Styrerør for oliestandsmåler

Ekstraudstyr

- Div. pumpeudstyr
- Bordplade
- Skotplade – til rumopdeling af tank
- Stander for slangerulle

Tanken må kun løftes i tom tilstand. Nedenstående mål er vejledende.

INDHOLD	LÆNGDE	BREDDE	HØJDE*	FRIHØJDE	KONSOLAFSTAND		VÆGT
	A	B	C	D	E	E1	
1000 l	2000 mm	735 mm	897 mm	184 mm	1900 mm	635 mm	185 kg
1250 l	2500 mm	735 mm	897 mm	184 mm	2400 mm	635 mm	235 kg
1500 l	3000 mm	735 mm	897 mm	184 mm	2900 mm	635 mm	270 kg
2000 l	4000 mm	735 mm	897 mm	184 mm	3900 mm	635 mm	350 kg

* Fra underlag til tankryg