

ENKELTVÆGGEDE JORDTANKE TIL FYRINGSOLIE

Kingspan Miljøcontainere A/S' enkeltvægede jordtanke er typegodkendte i henhold til Miljøministeriets gældende olieretankbekendtgørelse.



Armatusæt

Aflåselig 2" påfyldning.
Tankgennemføring for 10 mm
kobberør.



Anodebeskyttet tank

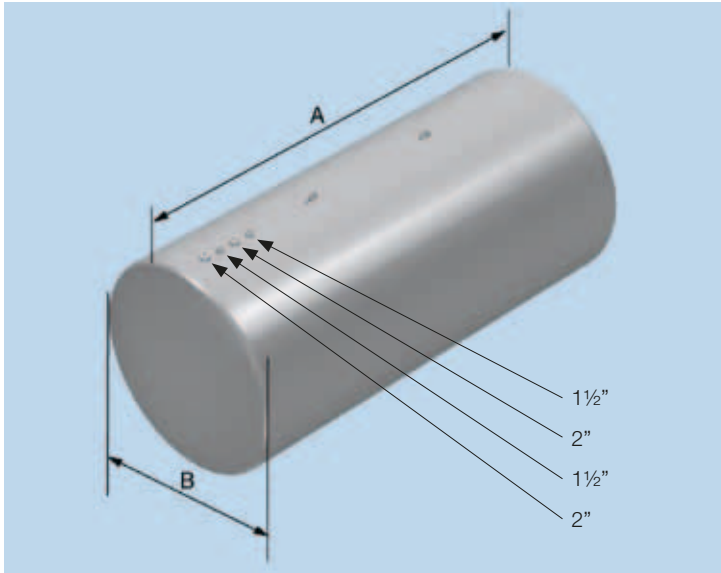

Tankattest

Kingspan Miljøcontainere A/S udsteder en tankattest, der indeholder en beskrivelse af tanken, typegodkendelsesnummer samt et unikt tanknummer. Tankeejeren skal fremsende tankattesten til kommunen umiddelbart efter etablering af tanken.

Udvendig korrosionsbeskyttelse

- 2 mm glasfiberarmeret polyester i henhold til olietankbekendtgørelsens krav.

Indvendig korrosionsbeskyttelse

- Anodebeskyttelse i henhold til olietankbekendtgørelsens krav.

Standardudstyr

- Tankalarm/udluftning
- Pejlestok med literskala

Ekstraudstyr

- Påfyldningsstuds med 2" gevind
- Tankgennemføring for 10 mm kobberør

Tanken må kun løftes i tom tilstand. Nedenstående mål er vejledende.

INDHOLD	TOTALLÆNGDE	DIAMETER	VÆGT
	A	B	
1500 l	1550 mm	1150 mm	185 kg
2500 l	2500 mm	1150 mm	275 kg
4000 l	3950 mm	1150 mm	550 kg
5900 l	3640 mm	1500 mm	700 kg