

CYLINDRISKE IBC-BEHOLDERE TIL TRANSPORT AF OLIE

Kingspan Miljøcontainere A/S' cylindriske IBC-beholdere er typegodkendte i henhold til ADR-reglerne, der omhandler transport af farligt gods ad vej. Godkendelsen gælder for væsker med en densitet på maks. 1,2 kg/l i pakkegruppe II og III, herunder fyrings- og dieselolie UN 1202. IBC-beholderen opfylder ligeledes kravene i RID-reglerne og IMDG-koden.

IBC-beholderen skal inspiceres minimum hver 30. måned. Inspektionen skal foretages af en godkendt myndighed. Det er ejerens ansvar, at inspektionen bliver foretaget. Kingspan Miljøcontainere A/S er godkendt til at foretage inspektionen.



Pumpeskab



Hængelås



Løftestropper

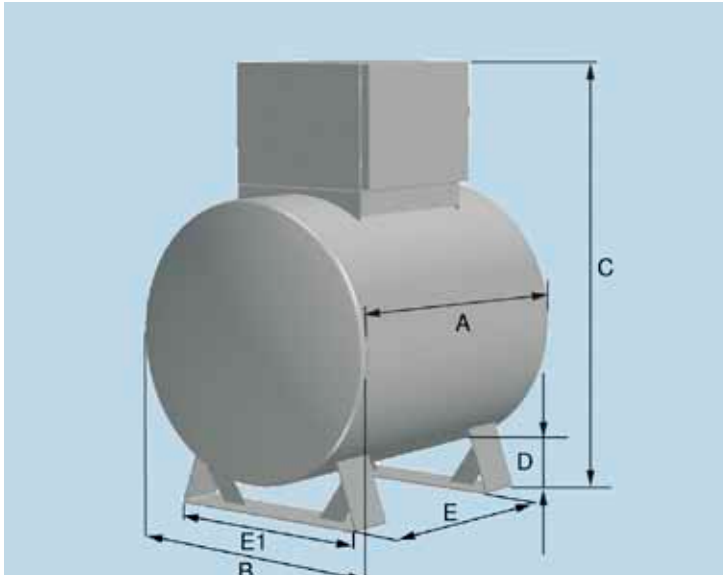

Tankattest

Kingspan Miljøcontainere A/S udsteder en tankattest, der indeholder en beskrivelse af tanken, UN-godkendelsesnummer samt et unikt tanknummer.

Udvendig korrosionsbeskyttelse

- Pulverlakering i henhold til korrosionsklasse C2

Indvendig korrosionsbeskyttelse

- Ubeskyttet.

Standardudstyr

- Udluftning med kuglehane
- 2 stk. 1" sugerør med 1" kuglehane
- Overtryksventil
- 2" påfyldningsstuds
- Pumpeskab

Ekstraudstyr

- Div. pumpeudstyr
- Ruko hængelås
- ADR-godkendt måleur
- Lynkoblinger
- Løftestropper

INDHOLD	LÆNGDE	BREDDE	HØJDE INKL. SKAB	FRIHØJDE	KONSOLAFSTAND		VÆGT
	A	B	C	D	E	E1	
1000 l	1526 mm	ø950 mm	1600 mm	105 mm	976 mm	930 mm	270 kg
1400 l	1490 mm	ø1150 mm	1835 mm	146 mm	900 mm	930 mm	300 kg
1900 l	1990 mm	ø1150 mm	1835 mm	146 mm	1400 mm	930 mm	350 kg
2700 l	2720 mm	ø1150 mm	1835 mm	146 mm	2130 mm	930 mm	450 kg