

CYLINDRISKE DIESELIETANKE

Kingspan Miljøcontainere A/S' cylindriske dieselietaanke er typegodkendte i henhold til Miljøministeriets gældende olietankbekendtgørelse.



Pumpeudstyr

Tanken kan monteres med pumpeudstyr fra vort omfattende program.



Automatpistol

Stopper tankningen automatisk, når tanken er fuld.



Aflåselig 2" påfyldning.
Oliestandsmåler med liter-skala.



Tankalarm/udluftning

Under påfyldningen udsendes en fløjtetone, der stopper når tanken er fuld.

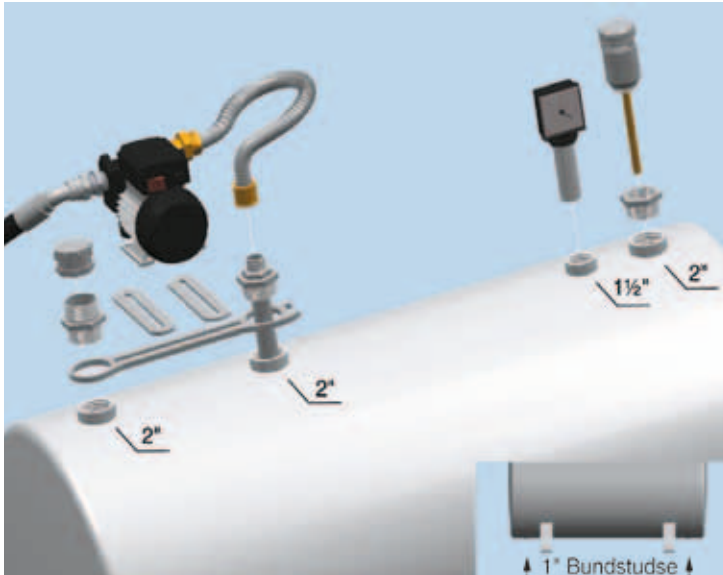

Tankattest

Kingspan Miljøcontainere A/S udsteder en tankattest, der indeholder en beskrivelse af tanken, typegodkendelsesnummer samt et unikt tanknummer. Tankeejeren skal fremsende tankattesten til kommunen umiddelbart efter etablering af tanken.

Udvendig korrosionsbeskyttelse

Udendørs opstilling:

- Pulverlakering i henhold til korrosionsklasse C3 ifølge olietankbekendtgørelsens retningslinjer.

Indvendig korrosionsbeskyttelse

- Anodebeskyttelse i henhold til olietankbekendtgørelsens krav.

Standardudstyr

- Tankalarm/udluftning
- Påfyldningsstuds med 2" gevind
- Oliestandsmåler med liter-skala
- Styrerør for oliestandsmåler
- 1" sugerør til pumpe

Ekstraudstyr

- Div. pumpeudstyr

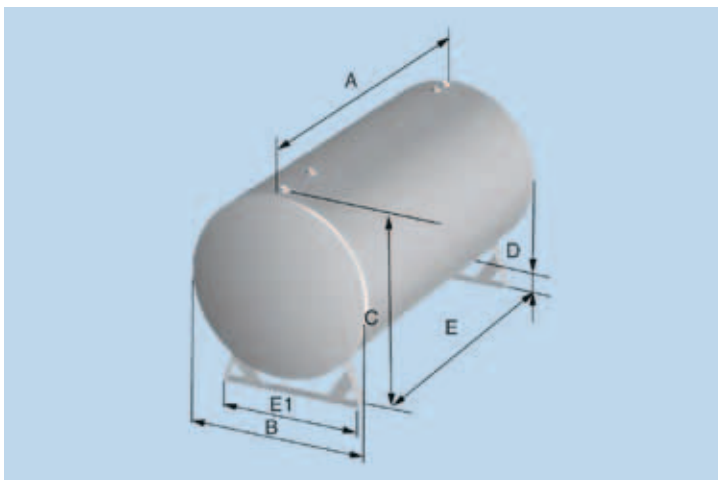

Tanken må kun løftes i tom tilstand. Nedenstående mål er vejledende.

| INDHOLD | LÆNGDE | BREDDE | HØJDE* | FRIHØJDE | KONSOLAFSTAND | | VÆGT |
|---------|---------|----------|---------|----------|---------------|---------|--------|
| | A | B | C | D | E | E1 | |
| 1500 l | 1550 mm | ø1150 mm | 1300 mm | 150 mm | 1060 mm | 930 mm | 200 kg |
| 2500 l | 2500 mm | ø1150 mm | 1300 mm | 150 mm | 2010 mm | 930 mm | 300 kg |
| 4000 l | 3950 mm | ø1150 mm | 1300 mm | 150 mm | 3360 mm | 930 mm | 600 kg |
| 5900 l | 3640 mm | ø1500 mm | 1650 mm | 150 mm | 2770 mm | 1270 mm | 800 kg |

* Fra underlag til tankryg